



**1-800-241-2771**

# Outside Corner Roller

## Operation

The Outside Corner Roller is used to embed the outside corner bead into the joint compound.

Four rollers of the Outside Corner tool will embed and smooth the corner bead while forming a sharp corner. For best results start in the middle of the corner bead and, with light pressure, roll towards both ends. Then, again from the middle, work from both ends with firm pressure.

This will force the excess compound from under the corner bead and prepare the tape for wipe down.

For best results use a 4" or 6" knife to wipe down the excess mud left from bedding the corner bead.

## Maintenance

Clean thoroughly with brush and water (or water hose) to remove all joint compound from the tool. Then, after the tool is clean, lightly oil with Ames Bazooka® Oil.

The 4" Utility Box is used in conjunction with the Utility Box Xtender® Handle to apply the finish coat over corner bead sides.

Mud Consistency: Should be about the same as compound used in a Flat Box Finisher.

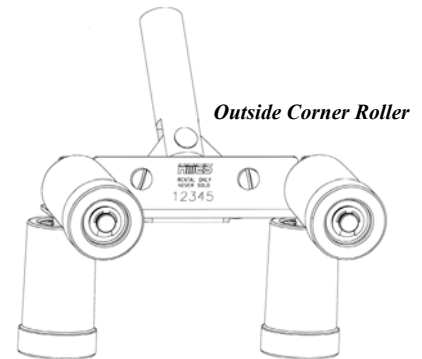



1-800-241-2771

# Rodillo de Ángulo Exterior

## Operación

El Rodillo de Ángulo Exterior es utilizado para insertar el ángulo exterior de la moldadura en las uniones de la mezcla.

Cuatro rodillos del Rodillo de Ángulo Exterior insertarán y suavizarán el ángulo de la moldadura hasta formar un ángulo agudo. Para mejores resultados empiece en el centro del ángulo de la moldadura y luego con una leve presión muévase hacia los lados. Luego, desde el centro, muévase hacia los lados presionando firmemente.

Esto remueve el exceso de la mezcla ubicada debajo del ángulo de la moldadura y prepara la cinta para la limpieza.

Para mejores resultados utilice un cuchillo de 4" ó 6" para limpiar el exceso de la mezcla que se queda en la esquina de la moldadura.

## Mantenimiento

Limpiar meticulosamente con un cepillo y agua (o una manguera de agua) para remover toda la mezcla de la herramienta. Luego de haber limpiado la herramienta, lubríquela ligeramente con aceite Ames® Bazooka®.

